

Кронштейн однорожковый
1К1-2,0-2,0-/30-03

Вид сверху

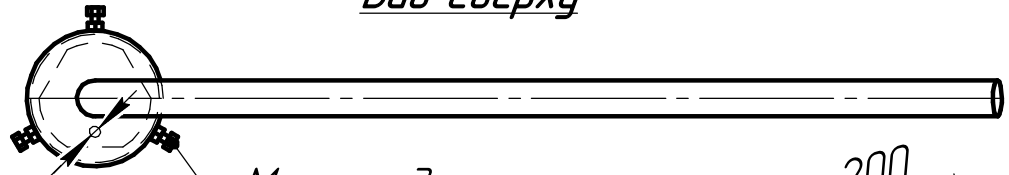

Метизы для крепления

200

φ10-13

φ10-13
для зацепа

Общий вид

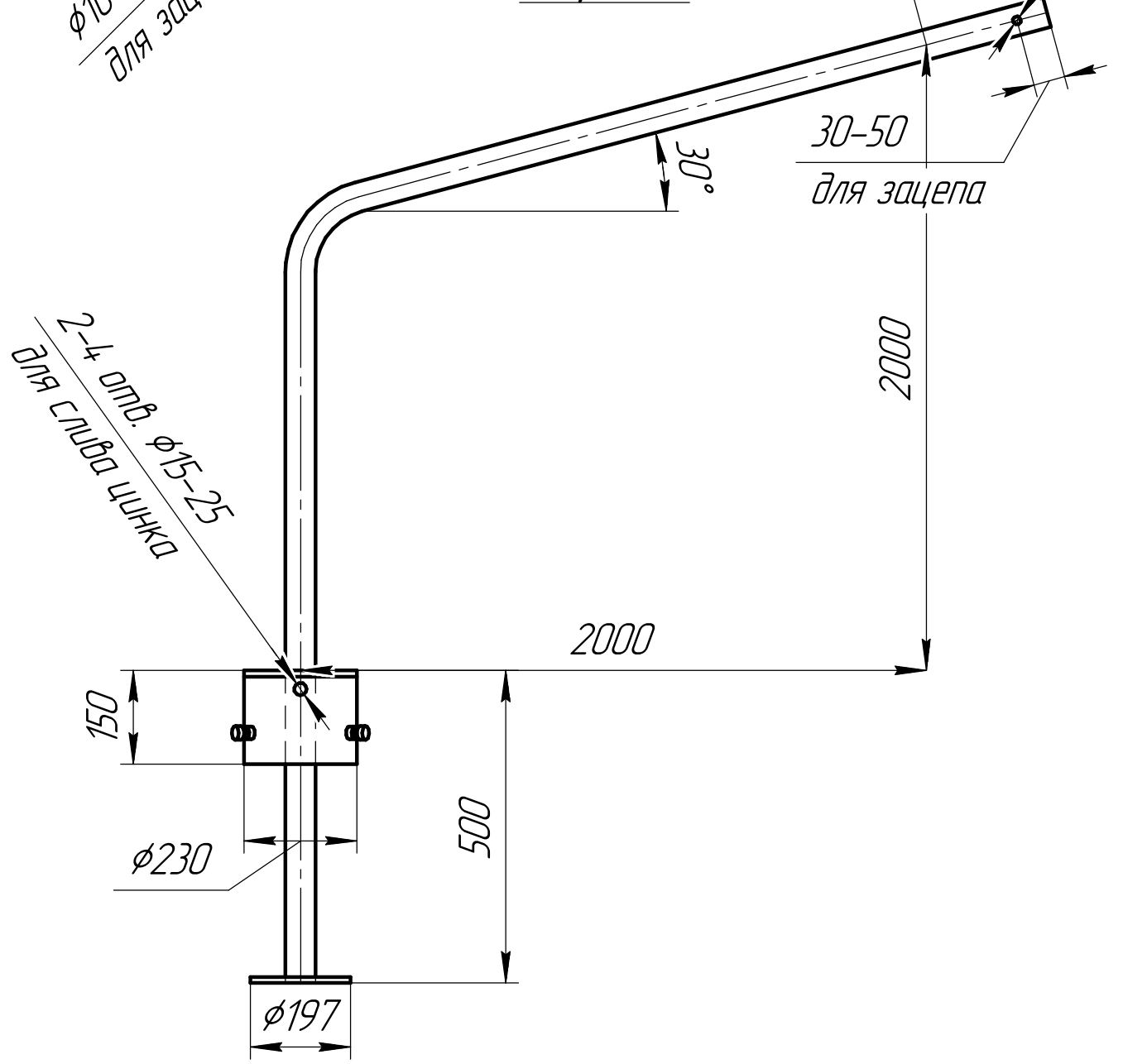

30-50
для зацепа

30°

2000

2000

500

150

φ230

φ197

2-4 отв. φ15-25
для слива цинка

Перв. примен.

Справ. №

Подп. и дата

Изм. № докл.

Взам. инв. №

Подп. и дата

Изм. № подл.

Изм.	Лист	№ докум.	Подп.	Дата
Разраб.				
Пров.				
Т.контр.				
И.контр.				
Утв.				

Кронштейн однорожковый
1К1-2,0-2,0-/30-03

Кол-во

горячее цинкование

Лит.	Масса	Масштаб
	26,6 кг	1:10
Лист	Листов	1

М.